

*Prisma comunitario de los impactos del turismo.  
Caso de estudio Puerto López, Ecuador<sup>1</sup>*

*Community prism of the impacts of tourism.  
Case study Puerto López, Ecuador*

MABEL FONT-ARANDA

Universidad Laica Eloy Alfaro de Manabí (ULEAM)  
mabel.font@uleam.edu.ec (ECUADOR)

JAIRO JOEL DELGADO-MERO

Universidad Laica Eloy Alfaro de Manabí (ULEAM)  
joeldelgadomero18@gmail.com (ECUADOR)

EMIL VIERA-MANZO

Universidad Laica Eloy Alfaro de Manabí (ULEAM)  
emil.viera@uleam.edu.ec (ECUADOR)

FERNANDO REPRESA-PÉREZ

Universidad Laica Eloy Alfaro de Manabí (ULEAM)  
fernando.represa@uleam.edu.ec (ECUADOR)

**Recibido:** 04.10.2021

**Aceptado:** 24.08.2022

## RESUMEN

Las comunidades locales juegan un papel fundamental en el desarrollo del turismo, ellas pueden acelerar o retardar los procesos propios de esta actividad y transmiten empatía o apatía hacia el visitante. En tal sentido el artículo muestra un resultado parcial de investigación y tiene como objetivo evaluar los impactos

---

<sup>1</sup> El artículo es resultado parcial de dos proyectos institucionales de la ULEAM: “La Universidad como sujeto dinamizador del desarrollo territorial del cantón Puerto López a través de los Ecomuseos” y “Metodología de gestión integrada e inteligente de destinos para la mejora homogénea de la calidad turística. Provincia Manabí”.

del turismo percibidos por las comunidades del cantón Puerto López, provincia Manabí, Ecuador para el planteamiento de líneas de actuación por los actores turísticos.

Se empleó una metodología mixta cuali-cuantitativa y descriptiva a partir de un cuestionario de encuesta semiestructurado con preguntas cerradas tipo escala Likert de cinco puntos y abierta para que los 375 participantes expresasen libremente sus ideas. La revisión bibliográfica, estadística descriptiva y en particular el análisis factorial exploratorio (AFE) y confirmatorio (AFC) permitieron validar los posicionamientos teóricos examinados en el campo de acción de esta investigación. Además, la fundamentación de los hallazgos se hizo con el auxilio de los métodos analítico-sintético y la comparación. Todo el procesamiento se realizó con SPSS versión 25, AMOS versión 23, Excel y ArcGIS la aplicación ArcMap 10.4.1. Los resultados corresponden a la identificación de 16 indicadores base para el diagnóstico y la construcción de un diagrama tipo senderos o vías de modelo de ecuación estructural.

Los residentes aprecian el desarrollo de la actividad turística en la comunidad y consideran que los impactos son predominantemente positivos al estar totalmente de acuerdo o de acuerdo con cada indicador. El factor correspondiente a los impactos sociales son los mejor valorados, seguido de los económicos y ambientales en orden consecutivo. Las comunidades están en su mayoría satisfechos con el turismo y desean que este se incremente en la localidad. La participación e inclusión de las comunidades de Puerto López en los procesos de administración del turismo es un aspecto al que hay que prestar atención por el interés que suscita en los residentes y junto al tema ambiental, se abren nuevas brechas para investigaciones futuras y para el desarrollo de ocho líneas de actuación.

## **PALABRAS CLAVE**

Turismo; comunidades; percepción comunitaria, impactos del turismo; indicadores

## **ABSTRACT**

Local communities play a fundamental role in the development of tourism, they can accelerate or delay the processes of this activity and transmit empathy or apathy towards the visitor. In this sense, the article shows a partial result of research and aims to evaluate the tourism impacts perceived by the communities of the Puerto López canton, Manabí province, Ecuador for tourism stakeholders to develop courses of action.

A mixed qualitative-quantitative and descriptive methodology was used, based on a semi-structured survey questionnaire with closed questions on a five-point Likert scale and open questions for the 375 participants to freely express

their ideas. The literature review, descriptive statistics and in particular the exploratory factor analysis (EFA) and confirmatory factor analysis (CFA) allowed validation of the theoretical positions examined in the field of action of this research. In addition, the substantiation of the findings was done with the help of the analytical-synthetic and comparative methods. All processing was done with SPSS version 25, AMOS version 23, Excel and ArcGIS ArcMap 10.4.1 application.

The results correspond to the identification of 16 base indicators for the diagnosis and the construction of a path or pathway type diagram of structural equation model. Residents appreciate the development of tourism activity in the community and consider the impacts to be predominantly positive by strongly agreeing or agreeing with each indicator. The factor corresponding to social impacts are the most highly rated, followed by economic and environmental impacts in consecutive order. The communities are mostly satisfied with tourism and would like to see it increase in the locality. The participation and inclusion of the communities of Puerto López in the processes of tourism management is an aspect that should be paid attention to because of the interest it arouses in the residents and, together with the environmental issue, opens new gaps for future research and for the development of eight lines of action.

## KEYWORDS

Tourism, communities, community perceptions, tourism impacts, indicators

## 1. INTRODUCCIÓN

Las comunidades juegan un papel fundamental en la gestión turística de los territorios y son las que organizan los modos de actuación colectiva. Los residentes conocen el comportamiento de los sistemas naturales y sociales, y en la práctica diaria descubren las armonías y desarmonías. El turismo exige para su buen funcionamiento de la anuencia de los lugareños, porque cautivan o repelen a los visitantes. Como las comunidades son las dueñas de los recursos, de su historia y su cultura, participan inevitablemente en la configuración de los productos, ofertas y experiencias que consume y disfruta el foráneo.

Una comunidad es una entidad que tiene un área geográfica definida, un grupo de población específico y un destino, normas, valores y cultura compartidos y puede ser vulnerable a un shock o un factor estresante (Guo, Zhang & Zheng, 2018). Tiene una doble dimensión, demográfica y espacial, «una razón más práctica —expone Park (1929 citado por Martínez Gutiérrez, 2013:187)— es un objeto visible. Uno puede señalarla, definir sus límites territoriales e indicar sus elementos constituyentes, su población y sus instituciones sobre un mapa». Por estas características y más, es que las comunidades atraen la atención de los

gestores e investigadores en turismo, porque son objeto y sujetos claves en los procesos de gestión.

Los criterios sobre cómo piensan las comunidades respecto al turismo varían desde la posición de numerosos autores. Para Ko & Stewart, (2002) aunque son importantes las relaciones entre la percepción de los residentes sobre los impactos del turismo y la satisfacción de la comunidad, no son bien entendidas. Liu & Ma (2017) referían la poca investigación sobre las percepciones de los actores respecto la estructura de la oferta turística del destino. Pero para Brankov, Penjišević, Ćurčić & Živanović (2019) en las últimas décadas la atención académica se ha centrado en gran medida en el impacto social del turismo y la comprensión de la percepción de la comunidad local. En tanto, Jawabreh afirma que, la percepción de los impactos económicos, sociales, culturales y ambientales del turismo en la comunidad local es uno de los temas más investigados (2021). La revisión de la literatura científica demuestra un notable interés por las comunidades locales y de su percepción sobre los efectos del turismo, siempre considerando diferentes aristas.

Por lo tanto, las comunidades locales se ven afectadas por el desarrollo del turismo; a la vez que son actores clave y la actitud de acogida es un factor importante para la gestión, planificación, y el desarrollo de la actividad (Harun, Chiciudean, Sirwan, Arion, & Muresan, 2018; Nopiyani, & Wirawan, 2021). Este, es el sustento para discernir si los impactos del turismo son positivos o negativos desde la percepción de las residentes y cómo pueden ser utilizados en los procesos de configuración de la actividad de forma más efectiva.

Al igual que han estudiado otros autores ya citados y Escudero Gómez, (2019); pero en el campo de acción de esta investigación, las preguntas científicas son: ¿Cómo perciben las comunidades del cantón Puerto López los impactos del turismo? ¿Cómo deberían actuar los distintos actores turísticos a partir de la evaluación de los impactos del turismo percibidos por las comunidades en Puerto López? Se genera así, la necesidad de dar respuesta a la interrogante a través del siguiente objetivo: Evaluar los impactos del turismo percibidos por las comunidades del cantón Puerto López, provincia Manabí, Ecuador para el planteamiento de líneas de actuación por los actores turísticos. Los resultados contribuyen al conocimiento científico en el ámbito del impacto del turismo en las comunidades locales desde la percepción de estas. También, considera cómo el reconocimiento de los impactos del turismo se convierte en instrumento de gestión en territorios y destinos, orientando a los líderes en los procesos de planificación, ejecución y control de las acciones.

El cantón Puerto López es uno de los 22 que posee la provincia de Manabí, Ecuador; con una ubicación privilegiada porque colinda con el Océano Pacífico lo que favorece el desarrollo marítimo pesquero y del turismo de sol y playa, también tiene una ubicación equidistante entre el norte y sur del país, siguiendo la ruta Spondylus. Según el catastro del Gobierno Autónomo Descentralizado de Puerto López (2020) cuenta con 36 atractivos inventariados, de ellos, 25 naturales y 11 culturales. En consonancia, la oferta de productos y experiencias atrae la llegada de visitantes nacionales e internacionales y las comunidades

anfitrionas interactúan, percibiendo de forma positiva o negativa, los impactos de la actividad.

El artículo se estructura siguiendo el hilo conductor del título, en primer lugar, se aborda un posicionamiento teórico conceptual de las comunidades y la percepción sobre el impacto que genera el turismo en ellas. El siguiente numeral refiere la metodología empleada a partir de sistematizar los pasos sucesivos y los métodos, técnicas y herramientas expresados en otros casos de estudio. En este apartado la utilización de indicadores adquiere especial relevancia y sirve de base para configurar el cuestionario de encuesta y su procesamiento. Finalmente se describen y discuten los resultados investigativos de la percepción de los residentes sobre el impacto del turismo en el cantón Puerto López de la provincia Manabí de la República del Ecuador.

## **2. MARCO TEÓRICO. PERCEPCIÓN COMUNITARIA DE LOS IMPACTOS DEL TURISMO**

Dado el carácter sistémico de la actividad turística y la variedad de entes que involucra, se requiere una gestión integrada que garantice el beneficio de todos sus componentes. Al respecto señala Liu & Ma (2017) que, entre los grupos de interés en el desarrollo del turismo, están los residentes de la comunidad, los turistas nacionales y extranjeros y los profesionales del turismo como los principales. En particular para Gursoy, Chi & Dyer, la participación de la comunidad en las etapas de planificación y operación puede garantizar que el desarrollo turístico sea sostenible, social y ambientalmente responsable (2010). Siendo una necesidad la articulación y coordinación entre todos los actores involucrados y la participación efectiva de la comunidad local (Muñoz, 2017).

Los residentes de la comunidad participan también en el mercado potencial de origen turístico nacional (Liu & Ma, 2017:2). Ellos están interesados en desarrollar el turismo como una actividad complementaria que le permita incrementar su bienestar económico y social, incentivando el uso sostenible de los recursos naturales y del patrimonio cultural (García, Serrano, Méndez-Méndez, & Salinas, 2020). Por tales razones predomina una predisposición favorable para implantar esta actividad en los territorios, si bien, no siempre sus efectos son todo lo positivo que se aspira.

En el proceso de desarrollo del turismo, existe una fase para concientizar a los ciudadanos y gestores y otra fase propositiva donde los colectivos sociales y vecinales anteceden la administración y proponen medidas concretas (Gil & Sequera, 2018). Así, los residentes juegan un papel indispensable en el desarrollo de políticas y proyectos de infraestructura turística sostenible (Arkwright & Kaomaneng, 2018; Sánchez-Prieto, Luna-González, Espinoza-Tenorio, & González-Ocampo, 2021). Por esto, para el gobierno, las percepciones de los residentes y los empresarios en los destinos aportan a la investigación y creación de juicios sobre la oferta turística (Liu & Ma, 2017). Sin embargo, no siempre

se consideran los criterios de los residentes, ni su participación es activa en la configuración de la actividad.

La mayor parte de las investigaciones existentes sobre las percepciones de los interesados en el turismo se centran en la calidad del servicio, el entorno ecológico, el impacto turístico, el cambio climático, la protección y los comportamientos ambientales, etc. (Liu & Ma, 2017). Lo antes expresado tiene sentido ya que por una parte el turista reclama calidad del servicio que recibe, y por otra su disfrute en destino depende de la calidad ambiental, o sea del nivel de protección y conservación de los componentes ambientales, que inciden de manera directa en una estancia placentera.

La mayoría de las comunidades locales presentan una actitud positiva hacia el desarrollo turístico, pero hay varios factores que diferencian las conductas particulares entre los representantes. Por tanto, es necesario examinar, para que no sean un obstáculo (Glabinski & Duda, 2017). Cuando las comunidades se sienten satisfechas, transmiten sentimientos similares hacia los visitantes, convirtiéndose en anfitrionas atrayentes y dispuestas a generar experiencias emotivas.

El desarrollo turístico tiene numerosos efectos en un destino, también en la vida de los residentes de acogida, y sus apreciaciones se asumen como creencias colectivas (Yu, Huang, Yeh & Chao, 2017). La percepción positiva o negativa del desarrollo turístico tiene un papel mediador respecto la participación y las actitudes de los residentes (Kim, Kang, Park & Kang, 2021). Tomarlas en cuenta es importante, para reflejar la realidad de los impactos causados, en particular, determinar las actitudes negativas de los residentes y otros actores, permite establecer límites aceptables y estrategias apropiadas de planificación y gestión (Muñoz, 2017).

El turismo es multifacético y en su desarrollo provoca impactos positivos y negativos de tres tipos principales: económicos, socioculturales y ambientales (Pizam, 1978; Andereck, Valentine, Knopf, & Vogt, 2005, Harun et al. 2018). Los estudios de impacto del turismo han sugerido que las percepciones de los residentes sobre las consecuencias económicas, socioculturales y ambientales positivas y negativas predicen su apoyo al desarrollo turístico (Yu et al., 2017). Estos representan desafíos tanto desde el ámbito académico como desde el activismo (Gil & Sequera, 2018). A lo anterior hay que agregar la importancia que adquiere la dimensión tecnológica para el turismo y la gran dependencia que se ha generado en el contexto de la pandemia Covid-19.

El efecto más fuerte es la variable de ganancia económica y en los impactos sociales, puede incidir positivamente en el ambiente natural (Jurowski, Uysal & Williams, 1995). La turistificación tiene efectos positivos sobre el sentido del lugar, el fortalecimiento del sentimiento de comunidad, la identidad local y sobre el bienestar de los residentes (González & Morales, 2017). También puede tener un impacto positivo a largo plazo en la calidad de vida de los residentes (Muresan, Harun, Arion, Oroian, Dumitras, Mihai, . . . Chiciudean, 2019). Con frecuencia se destaca la incidencia positiva del turismo y se pone en plano inferior el impacto negativo del turismo, como se ha referido anteriormente.

Las consecuencias favorables reiteradas son: aprovechamiento de los recursos, dinamización económica, aumento de empleos, estímulo a inversiones, desarrollo de infraestructuras, por ende, incide en el combate de la pobreza y el aumento de la calidad de vida de la población residente (Harun et al., 2018; Brankov et al., 2019); Navarro, 2019; González & Macías, 2019; Sondita, Sunuddin, Hestirianoto, Darmansyah, Kamal, Munib, . . . Arkham, 2020; Nopiyani, & Wirawan, 2021).

Los impactos del turismo en la vida silvestre tienen una influencia significativa en la configuración de las actitudes de la comunidad (Lekgau & Tichaawa, 2020). Se debe mejorar la conservación y protección de los recursos naturales y culturales, así como el tratamiento de desechos sólidos y aguas residuales (Navarro, 2019). Además de tener impactos ecológicos negativos, el turismo también puede afectar negativamente a la población local y sus estilos de vida, pero tales actividades sociales y culturales, suelen pasar por alto los visitantes y los anfitriones (Morais, Castanho, Loures, Pinto-Gomes, & Santos, 2019).

Moisescu, Gică, Coroş & Yallop sistematizaron los principales impactos negativos que fueron percibidos por las comunidades, referidos por nueve autores entre 2001-2016: vandalismo, actividad delictiva y delito, consumo excesivo de alcohol y drogas, aumento del tráfico y congestiones, aumento del nivel de ruido, problemas de estacionamiento, basura, daños al ambiente natural, presión y uso excesivo de los servicios locales e infraestructura, interrupción de la vida de los residentes, aumento del costo de vida y hacinamiento (2019). Pero los criterios son tan heterogéneos, como las comunidades y la actividad turística.

La percepción de las comunidades sobre los impactos del turismo manifiesta semejanzas y diferencias según los contextos, depende de numerosos factores. Expresan Sánchez-Prieto et al. (2021) que la acogida de las comunidades en los países desarrollados y en desarrollo es diferente; en algunos países en desarrollo, las comunidades demostraron una actitud acogedora hacia los visitantes nacionales e internacionales, lo que repercute en la productividad del turismo. Significa que los residentes aceptan la presencia de los turistas y consideran favorable el desarrollo del turismo para sus economías locales, porque estimula la entrada de divisas, la diversificación de las ofertas, el aumento de los empleos, entre otros.

Sánchez-Jiménez, Morales-Ramírez, Samper-Villarreal, Sánchez-Noguera (2014) enfatizaron la particularidad de las comunidades costeras y sus conocimientos sobre el uso histórico y actual de los recursos, esta información permite analizar integralmente un problema. Un ejemplo según Sondita et al., (2020) es obtener beneficios económicos de la conservación de dugongos y pastos marinos. Continúan Sondita et al. (2020) que en ocasiones las comunidades locales limitan los atractivos a playas, arrecifes de coral y peces. No saben si la cultura, la historia, las actividades y la singularidad de la localidad también son posibles objetos turísticos.

### 3. METODOLOGÍA

#### 3.1. Antecedentes metodológicos sobre la evaluación de los impactos del turismo percibidos por las comunidades

Para conformar la metodología de este trabajo se recurre a la revisión de otras publicaciones que abordan el mismo tema, la lógica de análisis considera: enfoques y alcances, tipos de indicadores, muestreo empleado, pruebas estadísticas adoptadas.

La interpretación de una tabla titulada “Características investigativas sobre percepción turística de los residentes” de Sharpley (2014) permite concluir que de 61 investigaciones desarrolladas entre 1980 y 2013, 97% de los autores utilizó la metodología cuantitativa descriptiva mediante cuestionario de encuesta. Sobre este tema Glabinski & Duda (2017) afirma que se emplea con mayor frecuencia el enfoque cuantitativo a través de encuestas, mientras el enfoque cualitativo se utiliza rara vez; pero que ambos son convenientes. Por otra parte, Sondita et al., (2020) resaltan la importancia de exponer a los participantes a conocer la realidad mediante la participación directa.

Nopiyani & Wirawan (2021) al realizar una investigación bibliográfica a partir del gestor de referencias Mendeley durante 5 años de 2015 -2019, y considerando indicadores para enunciar la calidad de 18 artículos, evidencian que el predominio de estos, realizan estudios transversales y no longitudinales, dada la necesidad de mayor cantidad de recursos financieros de tiempo y recursos humanos. Concluyen que, si bien los estudios longitudinales pueden ser más robustos, los transversales informan de una situación, alertan y preparan las condiciones para la toma de decisiones. En tal sentido, los estudios transversales tienen gran importancia al fotografiar el estado cambiante de determinadas etapas y sentar las bases para dar seguimiento de forma longitudinal.

Una selección de investigaciones registradas en Scopus, considerando las más citadas o desarrolladas durante los últimos cinco años y afines con este trabajo, demuestra el mismo comportamiento antes descrito. Predomina el enfoque cuantitativo descriptivo, empleando indicadores en un cuestionario de encuesta, como han referido Serrano-Macías & Álvarez-Gálvez (2017), González & Morales (2017), González-García, Añó-Sanz, Alguacil, & Pérez-Campos (2018), Harun et al. (2018), Morais et al. (2019), Escudero Gómez (2019), Alrwajfah, Almeida-García & Cortés-Macías (2019), Muresan et al., (2019) y Kim et al. (2021).

Otras metodologías tienen carácter mixto y analítico descriptivos en menor medida explicativos, evidenciados por Saqib, Yaqub, Amin, Khan, Faridullah, Ajab, Zeb & Ahmad (2019), Rafi & Herdiansyah, (2020) Lekgau & Tichaawa (2020) y Unhasuta, Sasaki & Kim, (2021). Mientras Glabinski & Duda (2017) muestra un enfoque totalmente cualitativo a través de entrevistas y según criterio de participantes.

Además de lo dicho, es frecuente que la elaboración de los cuestionarios se base en referencias de estudios anteriores sobre temas similares, pero ajustando



a la realidad específica. Se estructuran en partes considerando características demográficas, indicadores según tipos de impactos a evaluar en escala Likert de 5 puntos y otras preguntas abiertas o cerradas sobre la participación de los residentes en el desarrollo turístico.

Los ítems – indicadores relativos a la percepción de los residentes se toman de la revisión bibliográfica sobre los impactos del turismo de casos de estudio existentes (Ko & Stewart, 2002, Andereck et al., 2005; Almeida-García, Peláez-Fernández, Balbuena-Vázquez, & Cortés-Macias, 2016; Yu et al., 2017; Brankov et al., 2019; Saqib et al., 2019; Morais et al., 2019; Nian, Zhang, Zhang, Zhang, Li, Wu, . . . Yang, 2019).

Los indicadores se asocian a impactos ambientales, económicos, sociales, culturales y actitudes generales (Almeida-García et al., 2016; Orgaz & Morales, 2016; Saqib et al., 2019; Alrwajfah et al., 2019; Unhasuta et al., 2021). Las percepciones de la población local se abordan sobre cuatro temas principales: (1) la presencia de visitantes y de sus actividades; (2) lo positivo presente y prospectivos efectos; (3) lo negativo presente y prospectivos efectos; y (4) políticas gubernamentales que deberían desarrollarse en un futuro próximo (Morais et al., 2019). Además, la satisfacción de los residentes con la gestión local (Alrwajfah et al., 2019).

En las características demográficas de los residentes de la comunidad se incluye: género, edad, lugar de residencia, educación (Kim, Uysal, & Sirgy, 2013; Sharpley, 2014; Liu & Ma, 2017; Harun et al., 2018; Alrwajfah et al., 2019; Morais et al., 2019, Sánchez-Prieto et al., 2021). En algunos casos, un predictor importante de la percepción de la comunidad de acogida es la duración de la residencia dentro de la comunidad (Harun et al., 2018). La mayoría de los estudios consultados indistintamente planteó como objetivo analizar, evaluar, determinar, examinar la percepción de los residentes sobre los impactos del turismo para tomar decisiones oportunas. A partir de lo anterior, numerosos autores utilizaron un muestreo probabilístico aleatorio simple, aplicado a personas de 18 años o más (Brankov et al., 2019; Lekgau & Tichaawa, 2020; Rafi & Herdiansyah, 2020; Manhas et al., 2021). También, aleatorio estratificado proporcional a cada comunidad (Ko & Stewart, 2002; Andereck et al., 2005; Gursoy et al., 2010; Alrwajfah et al., Sari, Munandar & Fatimah, 2018; 2019: 7; Brankov et al., 2019). Otros emplearon un muestreo intencional o de conveniencia (González-García et al., 2018, Lekgau & Tichaawa, 2020, Jawabreh, 2021).

Sobre las pruebas estadísticas adoptadas y sus propósitos para el estudio de la percepción turística comunitaria se muestra el Cuadro 1 que sintetiza los posicionamientos de los autores consultados.

**Cuadro 1. Pruebas estadísticas adoptadas por autores consultados**

<b>Pruebas estadísticas</b>	<b>Autores</b>
Validez de contenido se sostiene en la revisión de la literatura científica.	Todos los autores consultados
Análisis factorial confirmatorio para determinar validez discriminante y convergente	Asmelash & Kumar (2019) y Sánchez-Prieto et al. (2021)
Determinación de la confiabilidad a través de Alpha de Cronbach	Jurowski et al. (1995), Gursoy et al. (2010), Ko & Stewart (2002), Almeida-García et al. (2016), Orgaz & Morales (2016), Yu et al. (2017), Harun et al. (2018), Alrwajfah et al. (2019), Brankov et al., (2019), Muresan et al. (2019), Nian et al. (2019), Rafi & Herdiansyah (2020), Manhas et al. (2021).
Estadística descriptiva considerando: frecuencia, análisis porcentual, medias, desviación típica, varianza; comúnmente se adopta para elaborar el perfil de los encuestados y entrevistados, igualmente para caracterizar los indicadores o ítems seleccionados.	Ko & Stewart (2002), Andereck et al. (2005), Kim, Uysal, & Sirgy (2013), Ziritt Trejo, & Silva (2019), Almeida-García et al. (2016), Orgaz & Morales (2016) Liu & Ma (2017), Yu et al. (2017), Harun et al. (2018), Sari, Munandar & Fatimah (2018), Muñoz (2017), Alrwajfah et al. (2019), Brankov et al., (2019), Escudero Gómez (2019), Moreno Freites, Ziritt Trejo, & Silva (2019), Muresan et al. (2019), Muresan et al. (2019), Nian et al. (2019), García et al. (2020: 65), Rafi & Herdiansyah (2020:169), Lekgau & Tichaawa (2020), Manhas et al. (2021), Sánchez-Prieto et al. (2021), Sánchez-Prieto et al. (2021)
Estadística multivariada como el análisis factorial exploratorio (AFE) a través de la prueba de Kaiser-Meyer-Olkin (KMO) rotación VARIMAX prueba de esfericidad de Bartlett.	Harun et al. (2018), Alrwajfah et al. (2019), Escudero Gómez (2019), Moreno Freites, Ziritt Trejo, & Silva (2019), Nian et al. (2019) Manhas et al. (2021), Sánchez-Prieto et al. (2021).
El análisis factorial confirmatorio (AFC) está presente en la evaluación del ajuste de factores teóricos a los datos.	Gursoy et al. (2010), Kim, Uysal, & Sirgy (2013), Harun et al. (2018), Nian et al. (2019), Manhas et al. (2021), Sánchez-Prieto et al. (2021).

Regresión lineal múltiple con la prueba R-cuadrado en el análisis multivariado.	Jurowski et al. (1995), Kim, Uysal, & Sirgy (2013), Almeida-García et al. (2016), Liu & Ma (2017), Alrwajfah et al. (2019), Brankov et al., (2019), Moreno Freites, Ziritt Trejo, & Silva (2019), Rafi & Herdiansyah (2020), Sánchez-Prieto et al. (2021).
Prueba de Chi-cuadrado para el análisis multivariado.	Gursoy et al. (2010) Yu et al. (2017) Muñoz (2017) Alrwajfah et al. (2019) García et al. (2020).
Modelo de Ecuaciones Estructurales (SEM) para estudiar las correlaciones entre numerosas variables.	Ko & Stewart (2002), Liu & Ma (2017), Yu et al. (2017), Harun et al. (2018), Asmelash & Kumar (2019) Nian et al. (2019) Manhas et al. (2021).

Fuente: Elaboración propia

Como se aprecia en la tabla 1 las pruebas estadísticas se han utilizado para diferentes fines y se combinan indistintamente para el logro de los objetivos. Existe mayor coincidencia en los estadísticos descriptivos empleados para la caracterización de los perfiles de los participantes y de los indicadores objeto de investigación. También se aprecia la necesidad del análisis multivariado dada la cantidad de factores que inciden en el estudio de percepción de los impactos del turismo.

### 3.2. Diseño metodológico para evaluar el impacto del turismo percibido por las comunidades en Puerto López

Para la configuración de la investigación, la selección de los indicadores y elaboración de los instrumentos; se recurre a una revisión de la literatura científica al alcance, en particular aquellos que analizan otros casos de estudios similares. Aquí, se desarrolla una metodología con enfoque mixto cualitativo y cuantitativo, analítico descriptivo porque se empleó un cuestionario semiestructurado de preguntas cerradas con escala Likert de cinco puntos y abiertas para que los participantes expresaran las ideas y opiniones deseadas sin restricciones (Coincidiendo con Unhasuta, et al. 2021).

El estudio desarrollado es transversal y capta la realidad durante el mes de mayo de 2020, el momento más crítico de la pandemia Covid-19, cuando prácticamente no llegaron turistas al cantón. Se considera este un buen momento para que las comunidades reflexionen acerca del desarrollo del turismo y su relación con los ingresos económicos.

El área de estudio de la investigación corresponde a Puerto López, un cantón de la República del Ecuador, ubicado hacia el sur de la provincia Manabí, y que

limita al oeste con el Océano Pacífico (Mapa 1). Como el territorio colinda con el mar, el predominio de las actividades turísticas y económicas, guardan relación con el litoral y la pesca. No obstante, otros baluartes son: Parque Nacional Machalilla, museos arqueológicos, riqueza gastronómica, comercio de artesanías y demás atractivos; que sirven de base para que la comunidad interactúe con el turismo y sienta la consecuencias positivas y negativas que se derivan de la actividad.

La población total proyectada para el 2020 a partir del censo de 2010 (SENPLADES, 2010) fue de 24688 habitantes, de ellos, corresponde 15 792 a la población de más de 18 años, distribuida en tres parroquias: Puerto López (9380), Machalilla (3853) y Salango (3506).

**Mapa 1**  
**Ubicación geográfica del Cantón Puerto López**

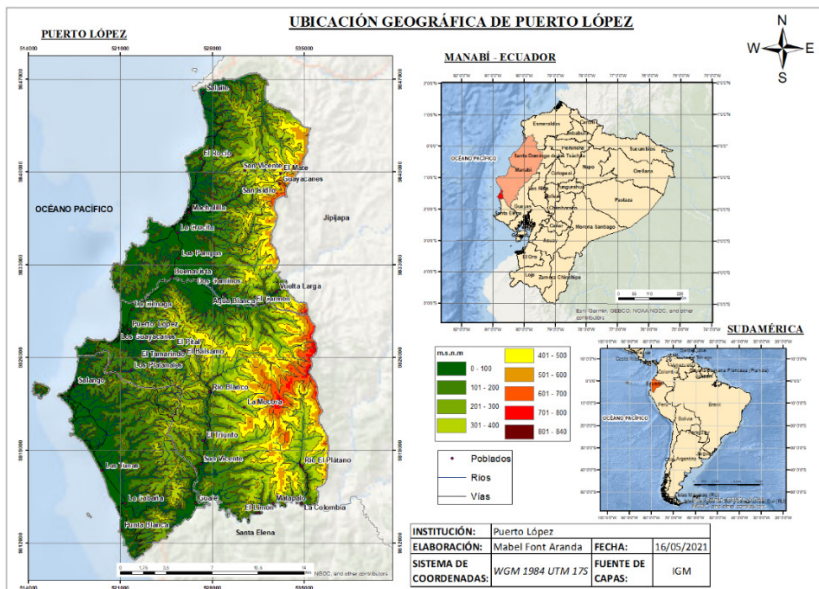

Fuente: Elaboración propia

Partiendo de los datos anteriores y para dar respuesta al objetivo se asumen determinados criterios en la ficha de investigación (Cuadro 2) tal como hicieron Orgaz & Morales (2016) y Gómez Bruna & Martín Duque (2019).

**Cuadro 2. Ficha de muestreo**

Ítems	Criterios asumidos
Ámbito geográfico	Cantón Puerto López y sus tres parroquias Puerto López, Machalilla, Salango
Población	+18 años Cantón 15 792 Parroquias: Puerto López 9 380 Machalilla 3 853 Salango 3 506
Procedimiento de muestreo	Probabilístico estratificado con afijación proporcional respecto la cantidad de habitantes de más de 18 años en cada parroquia.
Nivel de confianza	95%
Error muestral	5%
Probabilidad de ocurrencia	0,5
Tamaño muestral	Cantón 375 Parroquias: Puerto López 200 Machalilla 92 Salango 83
Método de captación	Autoadministrada por Internet
Fecha de aplicación del cuestionario	Mayo de 2020
Tiempo para responder	3 a 5 minutos

Fuente: Elaboración propia.

El formulario de encuesta fue elaborado con Microsoft Forms aplicación de Office 365 y enviados de forma digital mediante un enlace, al cual accedían dichas personas fácilmente; de tal manera que pudieran resolver el instrumento desde la comodidad de sus casas y sin poner en riesgo la salud dado el momento más álgido de la pandemia Covid-19. Para garantizar que toda la población objetiva tuviera acceso al cuestionario se contactó a los líderes parroquiales en los diferentes niveles los que explicaron la importancia de la participación de los residentes y pusieron a disposición el enlace en sus territorios y en los sitios virtuales oficiales del cantón.

También se accedió a bases de datos de los emprendedores y gremios a los que se les hizo llegar el enlace por los diversos medios electrónicos, correos institucionales o personales y redes sociales. La base de datos del “Catastro turístico del cantón Puerto López” considera 140 negocios y 463 empleados en marzo de 2020, razón social, nombre del propietario y del administrador, dirección física en cada parroquia, correo electrónico y número de teléfono (Dirección de Desarrollo Económico, Social, Cultural y Turismo, 2020).

El “Registro de los pescadores artesanales del cantón, noviembre de 2019” incluye 1972 personas ocupadas en esta actividad, nombre del pescador, parroquia - dirección, cantidad de miembros en la familia y actividad que realizan, número telefónico móvil de referencia (Fomento Productivo Comunitario y Pesquero, 2019).

Como refieren Arroyo Menéndez & Finkel (2019:49) una alternativa de muestreo para encuestas online, pretendiendo cierta aproximación razonable a una muestra probabilística, consiste en utilizar muestras con cuotas proporcionales al universo (o a veces mediante bola de nieve, con un cierto control de cuotas) y procurar ajustes por ponderación donde se aprecien desajustes. Dichas estrategias tuvieron como objetivo la mayor personalización en la aplicación del cuestionario, cuidando los requerimientos de los individuos a encuestar. En tal sentido se fueron receptando las respuestas hasta conseguir la cantidad requerida por parroquias.

En esta investigación se toma como punto de partida la propuesta de indicadores del cuestionario recomendado por la Organización Mundial del Turismo (OMT, 2005) (como hizo Brankov et al., 2019); seguido del análisis de otros autores (Cuadro 3) que también emplearon el indicador de una forma u otra.

**Cuadro 3. Indicadores seleccionados**

<b>Indicadores seleccionados</b>	<b>Autores que también lo utilizaron</b>
1. El turismo fomenta atractivos y productos turísticos distintivos de la comunidad.	Allen, Long, Perdue, & Kieselbach (1988), Gursoy et al. (2010), Asmelash & Kumar (2019), Sánchez-Prieto et al., (2021), (Unhasuta et al. 2021)
2. El turismo es beneficioso para la comunidad.	Gursoy et al. (2010), Asmelash & Kumar (2019), Rafi & Herdiansyah (2020), Kim et al. (2021), Sánchez-Prieto et al. (2021), Unhasuta et al. (2021), Manhas, Singh, Fodor, Berghauer, Mir & Dávid, (2021)

Indicadores seleccionados	Autores que también lo utilizaron
3. El turismo genera empleo a la comunidad.	Gursoy et al. (2010), Sharpley (2014), Almeida-García et al. (2016), González-García y otros (2018), Asmelash & Kumar (2019), Escudero Gómez (2019), Alrwajfah et al. (2019), Lekgau & Tichaawa (2020), Rafi & Herdiansyah (2020), Kim et al. (2021), Sánchez-Prieto et al. (2021), Unhasuta et al. (2021), Manhas et al. (2021)
4. El turismo mejora los servicios públicos en la comunidad.	Allen, Long, Perdue, & Kieselbach (1988), Alrwajfah et al. (2019), Asmelash & Kumar (2019), Rafi & Herdiansyah (2020), Sánchez-Prieto et al. (2021)
5. El turismo mejora la seguridad ciudadana.	Alrwajfah et al. (2019) Asmelash & Kumar (2019), Muresan et al. (2019), Escudero Gómez (2019), Unhasuta et al. (2021), Manhas et al. (2021), Rafi & Herdiansyah (2020)
6. El turismo promueve otras actividades económicas y de servicios.	Allen, Long, Perdue, & Kieselbach (1988), Gursoy et al. (2010), Sharpley (2014), Almeida-García et al. (2016), González-García y otros (2018), Asmelash & Kumar (2019), Alrwajfah et al. (2019), Lekgau & Tichaawa (2020), Rafi & Herdiansyah (2020), Sánchez-Prieto et al. (2021), Yudhoyono, Siregar, Achsani & Irawan (2021), Unhasuta et al. (2021), Manhas et al. (2021)
7. El turismo favorece el desarrollo de valores personales en las comunidades.	Escudero Gómez (2019), Sánchez-Prieto et al. (2021), Unhasuta et al. (2021)
8. El turismo mejora las infraestructuras, medios y vías de transporte.	Almeida-García et al. (2016), Alrwajfah et al. (2019), Asmelash & Kumar (2019), Rafi & Herdiansyah (2020), Sánchez-Prieto et al. (2021)

<b>Indicadores seleccionados</b>	<b>Autores que también lo utilizaron</b>
9. El turismo contribuye a la protección del medio ambiente.	Gursoy et al. (2010), González-García et al. (2018), Alrwajfah et al. (2019), Asmelash & Kumar (2019), Muresan et al. (2019), Kim et al. (2021), Lekgau & Tichaawa (2020), Sánchez-Prieto et al. (2021), Unhasuta et al., (2021) Manhas (2021), Goliath-Ludic & Yeke-la, 2021)
10. El turismo promueve la cultura, costumbres y tradiciones de las comunidades.	Gursoy et al. (2010), González-García et al. (2018), Asmelash & Kumar (2019), Escudero Gómez (2019), Muresan et al. (2019), Unhasuta et al. (2021) Manhas et al. (2021)
11. La actividad turística es correctamente gestionada por la administración pública	Alrwajfah et al. (2019), Escudero Gómez (2019), Kim et al. (2021)
12. La comunidad participa en las decisiones locales respecto al turismo.	Alrwajfah et al. (2019), Rafi & Herdiansyah, (2020), Kim et al. (2021), Manhas et al. (2021)
13. Los residentes locales tienen fácil acceso a las zonas, los productos y servicios turísticos utilizados por los turistas.	Alrwajfah et al. (2019), Asmelash & Kumar (2019), Sánchez-Prieto et al. (2021), Rafi & Herdiansyah (2020)
14. El dinero que genera el turismo se queda en la comunidad.	González-García et al. (2018), Alrwajfah et al. (2019), Asmelash & Kumar (2019), Escudero Gómez (2019), Rafi & Herdiansyah (2020), Yudhoyono, Siregar, Achsani & Irawan, (2021), Unhasuta et al. (2021)
15. Existe satisfacción con la actividad turística en la comunidad	Asmelash & Kumar (2019), Sánchez-Prieto et al. (2021)
16. Deseo aumente la actividad turística en la comunidad	Alrwajfah et al. (2019), Escudero Gómez, (2019), Sánchez-Prieto et al., (2021)

Fuente: Elaboración propia



El cuestionario de encuesta está estructurado en cuatro partes, la primera indaga sobre los indicadores o ítems ya referidos (Cuadro 3), acompañados de una escala Likert de 5 puntos, donde 1 significa totalmente en desacuerdo y 5 totalmente de acuerdo. La segunda comprende dos preguntas cerradas sobre la satisfacción con la actividad turística y en qué medida desea más o menos desarrollo de la actividad. La tercera sección incorpora dos preguntas abiertas sobre la mayor inquietud respecto el turismo en la comunidad y las ideas para que éste aporte favorablemente. La cuarta explora las características sociodemográficas de la muestra (parroquia de residencia, género, edad, nivel educacional, ocupación, ocupación en turismo)

Los datos se procesaron utilizando Excel y el Paquete Estadístico para Ciencias Sociales (SPSS), versión 25. La confiabilidad de acuerdo con el coeficiente Alfa de Cronbach es 0,763 superando la recomendación de 0,70 de Nunnally y Bernstein (1994) citado por Ko & Stewart (2002), Kim, Uysal, & Sirgy, (2013) Yu et al. (2017).

El análisis estadístico descriptivo permite mediante análisis porcentual una valoración general de la percepción de los residentes sobre los impactos del turismo. Los autores asumen para los fines de esta investigación las categorías 4 y 5 De acuerdo y Totalmente de acuerdo como percepciones positivas, el resto de las categorías incluyendo la 3 Neutral expresa insatisfacción y subyace alguna incidencia o experiencia negativa.

El estadístico de Kaiser-Meyer-Olkin (KMO) es 0,782 por encima del valor aceptado y factible de realizar el análisis factorial. La Prueba de esfericidad de Bartlett arroja un Chi-cuadrado de 757,208,  $p < 0,000$ , siendo significativa. El análisis factorial exploratorio (AFE) permite identificar grupos homogéneos de los indicadores y determinar factores que agrupen variables relacionadas.

Mediante Análisis de Componentes Principales y Rotación VARIMAX con Normalización Kaiser se extraen los factores, para ello se realizaron varias corridas, hasta verificar como más aceptable la opción de 4 números fijos. La interpretación de los datos y el contraste con la teoría sostiene la eliminación de determinados ítem. En el formato de presentación de los coeficientes, se ordenan por tamaño y se suprimen los valores inferiores a 0.40. También se agrega el análisis descriptivo de media y desviación.

El análisis factorial confirmatorio (AFC) utilizando un SEM mediante AMOS 23.0, se emplea para contrastar los supuestos del AFE y de los posicionamientos teóricos expuestos. Se mide el nivel de probabilidad, ratio de verosimilitud de chi cuadrado, pero como señala Rojas-Torres (2020) esta prueba de hipótesis es muy exigente, se prefiere utilizar correcciones a este índice. De acuerdo con Ruiz, Pardo & Martín (2010), Gaskin & Lim (2016) y Doral et al. (2018) para evaluar el modelo se toman medidas de ajuste: absoluto (de datos hipotéticos respecto los empíricos), relativo (miden el grado de mejora del ajuste de un modelo en comparación con un modelo de base) y parsimonioso (valoran el ajuste respecto al número de parámetros utilizado), la combinación de ellos permite una evaluación más integral del modelo. La investigación cualitativa sin-

tetiza las tres preocupaciones planteadas frecuentemente por los encuestados y a partir de las propuestas de forma cualitativa se derivan las líneas de actuación.

#### 4 RESULTADOS

La importancia de la actividad turística en el cantón Puerto López es significativa, de acuerdo con el portal de Servicios Turísticos del Ministerio de Turismo del Ecuador (2020) existían registrados 72 (20,3%) establecimientos de alojamiento de un total de 354 en toda la provincia de Manabí. También constituyó el principal cantón con cantidad de agencias de turismo 45 (36%) de 124 registradas para igual año a nivel provincial. Además, cuentan con dos transportistas turísticas y si bien la representatividad de los negocios de alimentos y bebidas es solo 5%, los datos permiten advertir la incidencia socioeconómica de la actividad en el territorio.

Es factible considerar el análisis anterior para comprender las respuestas emitidas en el cuestionario aplicado a las comunidades del cantón. La tabla 1 sintetiza las características sociodemográficas de la muestra estudiada.

**Tabla 1. Características sociodemográficas de la muestra**

	Características	Frecuencia	%
Parroquia	Machalilla	92	24,5
	Salango	83	22,1
	Puerto López	200	53,3
Género	Masculino	174	46,4
	Femenino	199	53,1
	Otro	2	0,5
Grupo de edades	18-24	114	30,4
	25-34	211	56,3
	35-44	42	11,2
	45-54	5	1,3
	55-64	3	0,8

	Características	Frecuencia	%
Educación	Ninguno	8	2,1
	Primaria	78	20,8
	Secundaria	185	49,3
	Bachiller	26	6,9
	Técnica	78	20,8
	Universitaria	8	2,1
Ocupación	Estudiante	62	16,5
	Empleado	193	51,5
	Empresario	38	10,1
	Jubilado	69	18,4
	Desempleado	5	1,3
	Ama de casa	8	2,1
	Otro	62	16,5

Fuente: Elaboración propia siguiendo la estructura de Alrwajfah et al. (2019:8).

Como se evidencia la cantidad de encuestados según géneros es representativa, mientras el predominio se encuentra entre 18 y 34 años, esto se justifica ya que la población es joven y predominante en esos grupos de edades. También, pudo tener injerencia el que el cuestionario fue aplicado en línea (virtual), lo cual puede ser una limitante para personas de mayor edad. Aunque, el nivel educacional que destaca es bajo (secundaria) son en mayor porcentaje: estudiantes, empleados, empresarios, o jubilados, este aspecto es muy favorable.

Los resultados indican que el turismo se ve como un sector en desarrollo durante los últimos años. Sus impactos positivos se perciben mejor que los negativos, principalmente porque ofrece más oportunidades. El gráfico 1 permite inferir que el turismo es percibido en sentido positivo de forma global, ya que todos los porcentajes muestran valores mayores en las categorías 4 y 5.

**Gráfico 1. Porcentajes de las respuestas según escalas e indicadores**

Fuente: Elaboración propia.

Una interpretación más detallada del gráfico 1, proporciona sintetizar los siguientes aspectos:

-Destacan en Totalmente de acuerdo la generación de empleo por el turismo y el deseo de que se incremente esta actividad en el territorio. Estos dos indicadores son los mejores valorados.

-La categoría De acuerdo es la más elegida, pero sobresale la disponibilidad de los atractivos y productos para ofrecer al turista a la vez que los residentes tienen fácil acceso a ellos. También sobresale la correcta gestión por la administración pública.

-En la escala 3. Neutral tienen porcentajes más altos y por tanto cuestionamiento: el dinero que genera el turismo se queda en la comunidad, la participación de la comunidad en las decisiones respecto al turismo, la satisfacción con la actividad y la contribución del turismo a la protección del medio ambiente.

- Los porcentajes en Desacuerdo y Totalmente en desacuerdo son muy reducidos, el ítem más cuestionado es la correcta gestión por la administración pública.

Resultados similares obtuvieron Andereck et al. (2005), Gursoy et al., (2010) y Saqib et al., (2019), Escudero Gómez (2019) y Nopiyani & Wirawan (202). En particular Jawabreh, (2021) refiere la incidencia en los ingresos y economía familiar como positivos. Unhasuta et al., (2021:) el impacto ambiental con un puntaje inferior.

La tabla 2 muestra los principales resultados del AFE, los indicadores o ítems se extrajeron en 4 factores. Previamente se requirió eliminar los indicadores 10. El turismo promueve la cultura, costumbres y tradiciones de las comunidades, y 11. La actividad turística es correctamente gestionada por la administración pública; para que se conformasen los factores más ajustados a la teoría comprobada y dada la baja carga factorial o compartida. Los agrupamientos están relacionados con la percepción de los impactos 1. Sociales, 2. Económicos, 3. Ambientales e inclusión, 4. Satisfacción y Preferencias respecto al turismo, representado un porcentaje acumulado de 51,3%.

El Factor 1. Percepción de impactos sociales, agrupa la mayor cantidad de indicadores (5), ordenados según carga factorial y valores de media entre 4 - 4,14, incluye la mejora de los servicios públicos, las infraestructuras, medios y vías de transporte, el desarrollo de valores personales, la seguridad ciudadana y el acceso a productos y servicios turísticos.

El Factor 2. Percepción de impactos económicos, tiene una media superior (4,10 - 4,27), agrupa cuatro ítems relativos al beneficio a la comunidad, el empleo, el estímulo a otras actividades económicas y de servicios, así como el fomento de atractivos y productos turísticos distintivos de la comunidad.

**Tabla 2. Matriz de componente rotado<sup>a</sup> y estadísticos descriptivos (AFE)**

<b>Desglose del Factor 4. Percepción Comunitaria</b>	<b>Carga factor</b>	<b>Comuna- lidades</b>	<b>Media</b>	<b>Desviación</b>
<b>Factor 1. Percepción de impactos sociales</b>				
4. El turismo mejora los servicios públicos en la comunidad. (TMSP4)	0,713	0,544	4,14	0,636
8. El turismo mejora las infraestructuras, medios y vías de transporte. (TMIVTTC8)	0,661	0,459	4,06	0,629
7. El turismo favorece el desarrollo de valores personales en las comunidades. (TCMVP7)	0,632	0,439	4,10	0,555
5. El turismo mejora la seguridad ciudadana. (TMSC5)	0,563	0,410	4,09	0,634
13. Los residentes locales tienen fácil acceso a las zonas, los productos y servicios turísticos utilizados por los turistas. (AAPST13)	0,434	0,418	4,02	0,524
<b>Factor 2. Percepción de impactos económicos</b>				
2. El turismo es beneficioso para la comunidad. (TBC2)	0,773	0,616	4,19	0,635
3. El turismo genera empleo a la comunidad. (TGE3)	0,656	0,524	4,27	0,624
6. El turismo promueve otras actividades económicas y de servicios. (TPOAE6)	0,598	0,449	4,18	0,586
1. El turismo fomenta atractivos y productos turísticos distintivos de la comunidad. (APD1)	0,545	0,348	4,10	0,513

---

**Factor 3. Percepción de impactos ambientales - inclusión**

9. El turismo contribuye a la protección del medio ambiente. (TPMA9)	0,761	0,616	3,90	0,621
12. La comunidad participa en las decisiones locales respecto el turismo. (PCLT12)	0,749	0,585	3,86	0,612
14. El dinero que genera el turismo se queda en la comunidad. (DTC14)	0,594	0,526	3,80	0,624

---

**Factor 4. Percepción de satisfacción**

15. Existe satisfacción con la actividad turística en la comunidad. (SAT15)	0,766	0,627	3,77	0,555
16. Deseo aumente la actividad turística en la comunidad. (ATC16)	0,707	0,623	4,37	0,530

---

Método de extracción: análisis de componentes principales. Método de rotación: Varimax con normalización Kaiser.<sup>a</sup>

Fuente: Elaboración propia.

El Factor 3. Percepción de impactos ambientales – inclusión, incluye tres indicadores sobre la protección del medio ambiente, la participación en las decisiones locales respecto el turismo y el dinero que genera el turismo se queda en la comunidad. Los valores de la media en este factor son los más bajos entre 3,80 y 3.90. Sobre estos aspectos existe mayor controversia, no obstante, se pueda pensar que los ítems incluidos en este Factor tienen poca relación conceptual entre sí, el tema ambiental expresa el sistema de relaciones entre componentes naturales y socioeconómicos.

Respecto a lo antes descrito, una mirada es que, el nivel de involucramiento de los residentes locales y el dinero que adquiera la comunidad pueden ser enfocados en temas ambientales. En particular en las condiciones específicas de Puerto López, que depende en gran medida de los componentes ambientales para el desarrollo de la pesca, de la agricultura y del propio turismo, los tres indicadores están estrechamente relacionados y sus vínculos pueden proyectar formas adecuadas de actuación.

El Factor 4. Percepción de satisfacción muestra cierta contradicción en dos factores, la satisfacción con el desarrollo del turismo en la comunidad posee la media más baja (3,77) sin embargo prefieren aumente la actividad turística en la comunidad con la media más alta (4,37). Se interpreta que el turismo es una opción favorable de desarrollo en Puerto López, pero existen aspectos de su funcionamiento que requieren ser mejorados.

El AFC sugiere un buen ajuste al posicionamiento teórico, el diagrama y los índices así lo reflejan. Si se elimina el Factor 4 todos los índices de ajuste marcan excelente, pero se considera factible asumir este SEM (Gráfico 2)

### Gráfico 2. Diagrama estructural del modelo

Medidas de ajuste
Absoluto
CMIN/DF - chi cuadrado normalizado por los grados de libertad
SRMR - Raíz cuadrada de la media de residuos cuadrado
RMSEA – Error de la raíz cuadrada media de aproximación o el error cuadrático medio de aproximación por grado de libertad
PClose - Probabilidad
Relativo
CFI - Índice de bondad de ajuste comparativo
NFI - Índice de ajuste normalizado
TLI - Índice de Tucker-Lewis
Parsimonioso
PRATIO - Razón de parsimonia
PNFI - Índice de ajuste normalizado corregido por parsimonia
PCFI - Índice de bondad de ajuste comparativo corregido por parsimonia



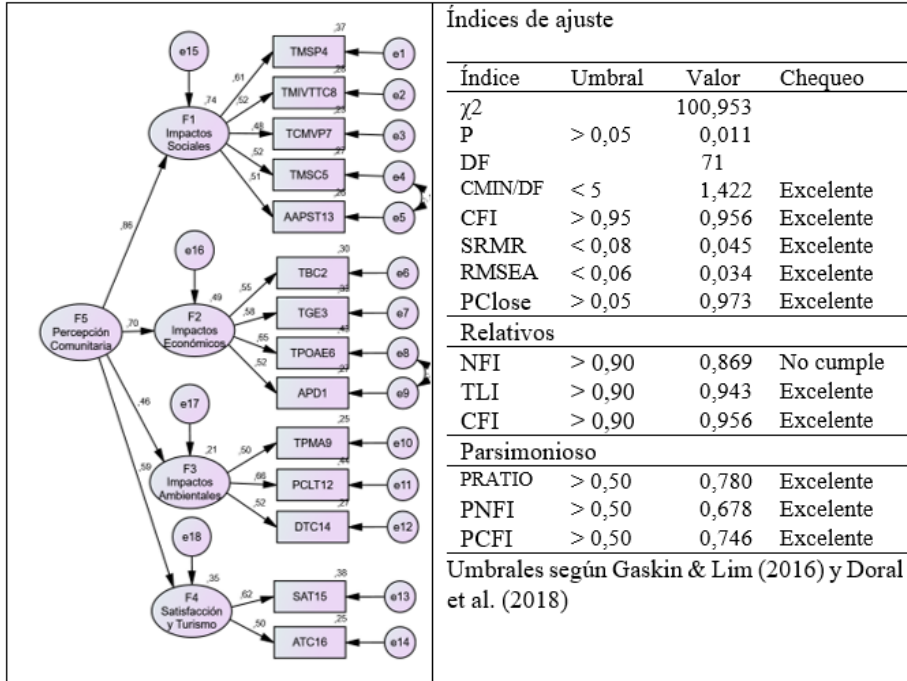

Fuente: Elaboración propia.

Aunque no se observa en el gráfico 2, todos los pesos de regresión son significativos, y resalta el mayor coeficiente de percepción comunitaria respecto los impactos sociales del turismo, dentro de estos la mejora de los servicios públicos. En segundo lugar, son percibidos los impactos económicos y en particular promover otras actividades económicas. El coeficiente más bajo corresponde a la percepción de los impactos ambientales, en este grupo destaca la participación en las decisiones locales respecto el turismo. La percepción de satisfacción con la actividad muestra un resultado contradictorio respecto el deseo de que aumente la actividad turística.

Acerca de las mayores preocupaciones relacionadas con la actividad turística, fue recurrente la incertidumbre sobre el proceso de reactivación de la actividad pasada la pandemia Covid-19. Otro aspecto que destacó fue la insatisfacción con la atención que la administración debe prestar a las comunidades y su inclusión en la toma de decisiones. Por ello, las tres propuestas más relevantes guardan relación con la creación de alianzas entre el sector público y privado, el desarrollo de acciones conjuntas entre gestores, actores y comunidades, el apoyo a los emprendedores que de acuerdo con la Ley Orgánica de Emprendimiento e Innovación del Ecuador (2020:4) son personas naturales o jurídicas que persiguen un beneficio, trabajando individual o colectivamente. Pueden ser definidos

como individuos que innovan, identifican y crean oportunidades, desarrollan un proyecto y organizan los recursos necesarios para aprovecharlo.

En armonía con las respuestas a la pregunta abierta del cuestionario sobre las ideas para impulsar el turismo en el cantón Puerto López, las principales líneas de actuación a las que deben dirigirse los actores turísticos se muestran en el Cuadro 4.

**Cuadro 4. Líneas de actuación y selección de frases expresadas por los encuestados**

<b>Líneas de actuación</b>	<b>Selección de frases expresadas por los encuestados</b>
1. Promoción turística centrada en las fortalezas, la riqueza natural y cultural del cantón.	“Enfocarse y promocionar mejor el turismo de naturaleza” “Promocionar a través de distintas plataformas los atractivos que tenemos” “Promociones turísticas mediante redes sociales y canales oficiales del cantón” “Qué el municipio promueva el turismo por medio de programas culturales y sociales”
2. Seguridad integral para todos	“Brindarle la confianza a los visitantes con ofertas y planes de seguridad turística que lo hagan sentir seguro en nuestro destino” “Elaborar planes de seguridad turística con las debidas medidas preventivas” “Que se elaboren planes que ayuden a asegurar el bienestar del turista”
3. Innovación en el diseño de paquetes, productos, ofertas y experiencias turísticas locales	“Hacer paquetes turísticos con actividades innovadoras para atraer al turista” “Innovar y apoyar a los jóvenes con sus proyectos de emprendimiento” “Elaborar nuevos paquetes y programas que sean innovadores para los turistas” “Ideas innovadoras con medidas adecuadas a la situación”
4. Gestión integrada y desarrollo de alianzas público-privadas	“Crear alianzas turísticas público-privadas” “Generar acuerdos entre todos los actores turísticos y de las principales autoridades” “Crear mesas de diálogo con los diferentes referentes encargados de las distintas actividades turísticas”

Líneas de actuación	Selección de frases expresadas por los encuestados
5. Empleo de plataformas digitales	“Generar ofertas a través de las redes sociales” “Actualizar los servicios y paquetes turísticos que ofrece nuestro destino a través de plataformas online” “Crear una aplicación (App) y desde allí ofertar los programas turísticos”
6. Apoyo y estímulo a los emprendedores y empresarios turísticos	“Retrasar el pago de impuestos y aranceles de los establecimientos turísticos” “Préstamos a los dueños de los negocios turísticos a un nivel bajo de interés” “Más apoyo a los pequeños emprendedores para que puedan llevar a cabo su propuesta de negocio” “Aperturas a líneas de créditos para los dueños de los establecimientos que han tenido grandes pérdidas a causa de esta pandemia”
7. Desarrollo del turismo MICE (Meetings, Incentives, Convention and Exhibitions - Reuniones, Incentivos, Convenciones y Exposiciones)	“Crear una agenda de eventos propios que puedan complementar las fechas de baja demanda y fomentar el destino a través de ellos” “Realizar eventos y traer a artistas internacionales” “Organizar eventos novedosos que atraigan a los turistas”
8. Enfoque en el servicio de calidad al cliente	“Enfocarse en mejorar la atención a los turistas” “Implementar acciones que mejoren la calidad de los servicios” “Mejorar la oferta de programas turísticos” “Promover nuevas estrategias enfocadas en mejorar la calidad de los servicios”

Las líneas de actuación planteadas se generan de las libres expresiones de los encuestados y marcan los direccionamientos a seguir por los gestores y actores turísticos del cantón. Si bien estas pueden ser viables se requerirá de procesos de capacitación y empoderamiento para su efectividad y puesta en valor, toda vez que ya han sido identificadas.

## 5 DISCUSIÓN

El cantón Puerto López posee potencial de recursos y puesta en valor de los atractivos, productos y ofertas genuinas distintivas, que los residentes reconocen como importantes para el desarrollo del turismo, deseando su incremento. Tal generalización es similar al ahallazgo de Sánchez-Jiménez et al., (2014) acerca

de las comunidades costeras y sus conocimientos sobre el uso histórico y actual de los recursos, y el rol de estos para la gestión integral.

Los residentes de Puerto López distinguen los efectos positivos del turismo en la esfera social, resaltando la mejora de los servicios públicos en la comunidad y de las infraestructuras, medios y vías de transporte, esos garantizan un mejor vivir y la accesibilidad para el traslado o movilidad y la comunicación con otros asentamientos, centros comerciales o proveedores de diversos servicios. Otras publicaciones hicieron alusión a estos impactos positivos: Almeida-García et al. (2016), Alrwajfah et al. (2019), Asmelash & Kumar (2019), Rafi & Herdiansyah (2020), Sánchez-Prieto et al. (2021).

El turismo es percibido por las comunidades de Puerto López como una importante actividad que genera beneficios en los diferentes ámbitos social, económicos y en menor grado ambiental. En el ámbito económico en Puerto López los pobladores señalan que el turismo es beneficioso para la comunidad, genera empleo y promueve otras actividades económicas y de servicios. Estos sentimientos antes descritos, se refieren en los trabajos de Jurowski, Uysal & Williams (1995), González & Morales (2017), Harun et al., (2018) Brankov et al., (2019), Muresan, et al., (2019), Navarro (2019), González & Macías (2019), Sondita et al., (2020) Nopiyani, & Wirawan (2021).

En Puerto López las comunidades son actores clave y aportan ideas que se reconfiguran en líneas de actuación para la gestión, planificación, el planteamiento de políticas en el desarrollo de la actividad turística. Estos resultados de investigación verifican los resultados de otros académicos ya referidos durante los primeros epígrafes del trabajo, coincidiendo con Harun, Chiciudean, Sirwan, Arion, & Muresan (2018), Arkwright & Kaomaneng (2018), Sánchez-Prieto, et al. (2021), Nopiyani, & Wirawan (2021).

Como señaló Muñoz (2017), en la presente investigación los residentes encuestados sienten la necesidad de articulación y coordinación entre todos los actores en el cantón.

Por otra parte, a diferencia de Moiescu, Gic , Coro & Yallop (2019) en esta investigación los residentes de Puerto López no se refirieron a impactos negativos como el vandalismo, actividad delictiva y delito, consumo excesivo de alcohol y drogas, aumento del tráfico y congestiones, aumento del nivel de ruido, problemas de estacionamiento; pero sí a daños ambientales.

Entre las limitaciones y futuras líneas se puede señalar el hecho de que la aplicación de la encuesta se realizó en el momento más crítico de la pandemia, siendo posible la alteración de la percepción por la falta de los ingresos económicos asociados a la actividad turística, lo que justifica ejecutar un estudio comparativo en condiciones de normalidad y auge de la actividad turística.

También pudo incidir en la proporción de los grupos de edades de los encuestados el haberse aplicado en línea (virtual), lo cual puede ser una limitante para personas de mayor edad. En tal sentido, un nuevo ejercicio deberá incorporar el levantamiento de información en el terreno y acceder a personas sin habilidades en las tecnologías de la información y las comunicaciones.

En este estudio tal como afirmaron Orgaz & Morales (2016), el carácter transversal de la investigación lo limita a una fotografía de un momento determinado y no longitudinal que permita observar cambios en el tiempo. Deberá desarrollarse otra investigación cuando no sea obstáculo la carencia de recursos materiales, financieros y humanos para dar respuesta a objetivos más ambiciosos.

A la vez coincidiendo con Orgaz & Morales (2016) se requiere validar el instrumento en otros contextos similares para comparar resultados y garantizar la mejora continua de toda investigación.

## 6 CONCLUSIONES

La presente investigación examinó 16 indicadores sobre la percepción de los residentes del cantón Puerto López respecto el desarrollo del turismo en el territorio, por ello los resultados se convierten en un instrumento para la gestión integrada y participativa. La información recabada debe ser empleada en la construcción de los planes de desarrollo turístico por políticos y administrativos responsables de la actividad.

La percepción comunitaria favorable destaca en los ámbitos social y económico, el de menor coeficiente al final del AFC es el ambiental, que no muestra una ubicación privilegiada en el análisis, no obstante constituir la materia prima o la base para el desarrollo del turismo. En tal sentido requiere un estudio más detallado.

Aunque el indicador “La actividad turística es correctamente gestionada por la administración pública”, ha sido eliminada en el AFE y AFC, los resultados contrastados alertan sobre la necesidad de desagregar este aspecto en varios ítems y profundizar su estudio, porque la comunidad está reclamando su participación y propone intensificar las alianzas, así como el desarrollo de acciones conjuntas que involucre gestores, actores y residentes. Se abre así un nuevo espacio para investigaciones futuras.

De la respuesta a la pregunta abierta sobre las ideas para impulsar el turismo en el cantón Puerto López se deriva el planteamiento de ocho líneas de actuación para los actores turísticos, relacionadas con: promoción turística, seguridad integral para todos, innovación turística basada en las fortalezas locales, gestión integrada y desarrollo de alianzas público-privadas, empleo de plataformas digitales, apoyo y estímulo a los emprendedores y empresarios turísticos, desarrollo del turismo MICE, enfoque en el servicio de calidad al cliente.

## 7 REFERENCIAS BIBLIOGRÁFICAS

- ALLEN, L. R., LONG, P. T., PERDUE, R. R., & KIESELBACH, S. (1988). The impact of tourism development on residents' perceptions of community life. *Journal of Travel Research*, 27(1), 16-21. <https://doi.org/10.1177/004728758802700104>

- ALMEIDA-GARCÍA, F., PELÁEZ-FERNÁNDEZ, M. A., BALBUENA-VÁZQUEZ, A., & CORTÉS-MACÍAS, R. (2016). Residents' perceptions of tourism development in Benalmádena (Spain). *Tourism Management*, 54, 259-274. <https://doi.org/10.1016/j.tourman.2015.11.007>
- ALRWJFAH, M. M., ALMEIDA-GARCÍA, F., & CORTÉS-MACÍAS, R. (2019). Residents' perceptions and satisfaction toward tourism development: A case study of Petra region, Jordan. *Sustainability (Switzerland)*, 11(7) <https://doi.org/10.3390/su11071907>
- ANDERHECK, K. L., VALENTINE, K. M., KNOPF, R. C., & VOGT, C. A. (2005). Residents' perceptions of community tourism impacts. *Annals of Tourism Research*, 32(4), 1056-1076. <https://doi.org/10.1016/j.annals.2005.03.001>
- ARKWRIGHT, D., & KAOMANENG, I. S. (2018). Mangrove ecotourism development on Kakaralamo Island north Halmahera: Community perception, participation and development strategies. Paper presented at the IOP Conference Series: Earth and Environmental Science, 175(1) doi:10.1088/1755-1315/175/1/012232 Retrieved from [www.scopus.com](http://www.scopus.com)
- ARROYO MENÉNDEZ, M. Y FINKEL, F. (2019) Revista Panorama Social Número 30. Segundo semestre. Disponible en: [https://www.funcas.es/wp-content/uploads/Migracion/Articulos/FUNCAS\\_PS/030art04.pdf](https://www.funcas.es/wp-content/uploads/Migracion/Articulos/FUNCAS_PS/030art04.pdf)
- ASMELASH, A. G., & KUMAR, S. (2019). The structural relationship between tourist satisfaction and sustainable heritage tourism development in Tigray, Ethiopia. *Heliyon*, 5(3) <https://doi.org/10.1016/j.heliyon.2019.e01335>
- BRANKOV, J., PENJIŠEVIĆ, I., ČURČIĆ, N. B., & ŽIVANOVI, B. (2019). Tourism as a factor of regional development: Community perceptions and potential bank support in the Kopaonik National Park (Serbia). *Sustainability*. <https://doi.org/10.3390/su11226507>
- DIRECCIÓN DE DESARROLLO ECONÓMICO, SOCIAL, CULTURAL Y TURISMO. 2020. Catastro turístico del cantón Puerto Lopez 2018- 2020. Gobierno Autónomo Descentralizado Municipal del Cantón Puerto López. DORAL FÁBREGAS F., RODRÍGUEZ ARDURA I. & ANTONI MESEGUER A. (2018). Modelos de ecuaciones estructurales en investigaciones de ciencias sociales: Experiencia de uso en Facebook. *Revista de Ciencias Sociales (Ve)*, vol. XXIV, núm. 1, pp. 22-40, 2018 <https://www.redalyc.org/journal/280/28059578003/html/>
- FOMENTO PRODUCTIVO COMUNITARIO Y PESQUERO. (2019). Registro de pescadores artesanales del cantón. Base de datos. Dirección de Turismo y Gestión Social. Gobierno Autónomo Descentralizado Municipal del Cantón Puerto López.
- ESCUADERO GÓMEZ L. A. (2019). Opiniones y percepciones de los residentes sobre el desarrollo turístico en la ciudad histórica de Toledo, España. *Sustentabilidad* 2019, 11, 3854; <https://doi.org/10.3390/su11143854>
- GARCÍA ROMERO, A., SERRANO DE LA CRUZ SANTOS, M. A., MÉNDEZ-MÉNDEZ, A., & SALINAS CHÁVEZ, E. (2020). Diseño y aplicación de indicadores de calidad paisajística para la evaluación de atractivos turísticos en áreas rurales. *Revista De Geografía Norte Grande*, (72), 55-73. <https://doi.org/10.4067/S0718-34022019000100055>
- GASKIN, J. & LIM, J. (2016), «Model Fit Measures», AMOS Plugin. Gaskination's StatWiki.
- GIL, J., & SEQUERA, J. (2018). "Expansión de la ciudad turística y nuevas resistencias. El caso de Airbnb en Madrid". *Empiria. Revista de Metodología de Ciencias Sociales*, (41), 15–32. <https://doi.org/10.5944/empiria.41.2018.22602>

- GLABINSKI, Z., & DUDA, T. (2017). The local community perception of tourism development. the case study of gryfno county-western Pomerania, Poland. *Bulletin of Geography*, 37(37), 7-23. <https://doi.org/10.1515/bog-2017-0021>
- GOBIERNO AUTÓNOMO DESCENTRALIZADO DE PUERTO LÓPEZ (GAD-PL). (2020). Inventario de atractivos turísticos.
- GOLIATH-LUDIC, K., & YEKELA, S. (2021). Resident's perception of the environmental impact of tourism: A case study of the Bawa community in Butterworth, South Africa. *Geojournal of Tourism and Geosites*, 33(4), 1527-1531. <https://doi.org/10.30892/gtg.334spl12-603>
- GÓMEZ BRUNA, D., & MARTÍN DUQUE, C. (2019). Los impactos del turismo en España: diferencias entre destinos de sol y playa y destinos de interior. *Cuadernos de Turismo*, 43, 325-347. <https://doi.org/10.6018/turismo.43.13>
- GONZÁLEZ DAMIÁ, A. Y MACÍAS RAMÍREZ, A. R. (2019). Influencia del capital social en la calidad de vida de los habitantes de la isla turística Cozumel, México *Investigaciones Turísticas* (18), pp. 138-168. <http://dx.doi.org/10.14198/INTURI2019.18.07>
- GONZÁLEZ REVERTÉ F., MORALES PÉREZ S. (2017). El impacto cultural y social de los eventos celebrados en destinos turísticos. La percepción desde el punto de vista de los organizadores. *Cuadernos de Turismo*, nº 40, (2017); pp. 339-362. Universidad de Murcia. ISSN: 1139-7861 eISSN: 1989-4635. DOI: <http://dx.doi.org/10.6018/turismo.40.309741>
- GONZÁLEZ-GARCÍA, R. J., AÑÓ-SANZ, V., ALGUACIL, M., & PÉREZ-CAMPOS, C. (2018). Residents' perceptions of the economic impact of sports tourism. differences according to the geographical location of the town. *Journal of Physical Education and Sport*, 18, 1412-1419. <https://doi.org/10.7752/jpes.2018.s3209>
- GUO, Y., ZHANG, J., ZHANG, Y., & ZHENG, C. (2018). Catalyst or barrier? the influence of place attachment on perceived community resilience in tourism destinations. *Sustainability (Switzerland)*, 10(7) <https://doi.org/10.3390/su10072347>
- GURSOY, D., CHI, C. G., & DYER, P. (2010). Locals' attitudes toward mass and alternative tourism: The case of sunshine coast, australia. *Journal of Travel Research*, 49(3), 381-394. <https://doi.org/10.1177/0047287509346853>
- HARUN, R., CHICUDEAN, G. O., SIRWAN, K., ARION, F. H., & MURESAN, I. C. (2018). Attitudes and perceptions of the local community towards sustainable tourism development in Kurdistan regional government, Iraq. *Sustainability (Switzerland)*, 10(9) <https://doi.org/10.3390/su10092991>
- JAWABREH, O. A. A. (2021). Tourists and local community of the case study Aqaba Special Economic Zone Authority (ASEZA). *Geojournal of Tourism and Geosites*, 35(2), 490-498. <https://doi.org/10.30892/gtg.35229-676>
- JUROWSKI, C., UYSAL, M., & WILLIAMS, D. R. (1997). A theoretical analysis of host community resident reactions to tourism. *Journal of Travel Research*, 36(2), 3-11. <https://doi.org/10.1177/004728759703600202>
- KIM, K., UYSAL, M., & SIRGY, M. J. (2013). How does tourism in a community impact the quality of life of community residents? *Tourism Management*, 36, 527-540. <https://doi.org/10.1016/j.tourman.2012.09.005>
- KIM, S., KANG, Y., PARK, J., & KANG, S. -. (2021). The impact of residents' participation on their support for tourism development at a community level destination. *Sustainability (Switzerland)*, 13(9) <https://doi.org/10.3390/su13094789>
- KO, D. -, & STEWART, W. P. (2002). A structural equation model of residents' attitudes for tourism development. *Tourism Management*, 23(5), 521-530. [https://doi.org/10.1016/S0261-5177\(02\)00006-7](https://doi.org/10.1016/S0261-5177(02)00006-7)

- LEKGAU, R.J. & TICHAAWA, T.M. (2020). Community Perceptions on the Socio-economic Impacts of Wildlife Tourism from the Kgalagadi Transfrontier Park in Botswana: The Case of Tsabong. *African Journal of Hospitality, Tourism and Leisure*, 9(6):1044-1059. DOI: <https://doi.org/10.46222/ajhtl.19770720-67>
- LEY 151 de 2020. Ley Orgánica de Emprendimiento e Innovación. 28 de febrero de 2020. Asamblea Nacional República del Ecuador. Oficio No. SAN-2020-1526.
- LIU, J., & MA, Y. (2017). The perceptual differences among stakeholders in the tourism supply of Xi'an city, China. *Sustainability (Switzerland)*, 9(2) <https://doi.org/10.3390/su9020214>
- MANHAS, P. S., SINGH, R., FODOR, G., BERGHAUER, S., MIR, M. A., & DÁVID, L. D. (2021). Examination of impact of responsible tourism practices on quality of life of destination communities. *Geojournal of Tourism and Geosites*, 36, 688-697. <https://doi.org/10.30892/GTG.362SPL17-699>
- MARTÍNEZ GUTIÉRREZ, E. M. (2013). "Robert E. Park: Sociología, comunidad y sociedad" (Presentación: Emilio M. Martínez Gutierrez). *Empiria. Revista de Metodología de Ciencias Sociales*, (25), 173-212. <https://doi.org/10.5944/empiria.25.2013.3802>
- MINTUR (Ecuador). 2020. *Establecimientos registrados. Servicios Turísticos*. <https://servicios.turismo.gob.ec/index.php/turismo-cifras/2018-09-18-21-11-17/establecimientos-registrados>
- MORAIS, J., CASTANHO, R. A., LOURES, L., PINTO-GOMES, C., & SANTOS, P. (2019). Villagers' perceptions of tourism activities in Iona National Park: Locality as a key factor in planning for sustainability. *Sustainability (Switzerland)*, 11(16) <https://doi.org/10.3390/su11164448>
- MORENO FREITES, Z., ZIRITT TREJO, G., & SILVA, H. (2019). Sustainable tourism: Perceptions, citizen welfare and local development. [Turismo sostenible: Percepciones, bienestar ciudadano y desarrollo local] *Revista Venezolana De Gerencia*, 24(2), 104-130. <https://doi.org/10.37960/REVISTA.V24I2.31484>
- MUÑOZ BARRIGA, A. (2017). Percepciones de la gestión del turismo en dos reservas de biosfera ecuatorianas: Galápagos y Sumaco. *Investigaciones Geográficas*, (93). <https://doi.org/10.14350/riig.47805>
- MURESAN, I. C., HARUN, R., ARION, F. H., OROIAN, C. F., DUMITRAS, D. E., MIHAI, V. C., . . . CHICIUDEAN, G. O. (2019). Residents' perception of destination quality: Key factors for sustainable rural development. *Sustainability (Switzerland)*, 11(9) <https://doi.org/10.3390/su11092594>
- NAVARRO, N. (2019). Community perceptions of tourism impacts on coastal protected areas. *Journal of Marine Science and Engineering*, 7(8) <https://doi.org/10.3390/jmse7080274>
- NIAN, S., ZHANG, J., ZHANG, H., ZHANG, J., LI, D., WU, K., . . . YANG, L. (2019). Two sides of a coin: A crisis response perspective on tourist community participation in a post-disaster environment. *International Journal of Environmental Research and Public Health*, 16(12) <https://doi.org/10.3390/ijerph16122073>
- NOPIYANI, N. M. S., & WIRAWAN, I. M. A. (2021). The impact of tourism on the quality of life of communities in tourist destination areas: A systematic review. *Open Access Macedonian Journal of Medical Sciences*, 9(F), 129-136. <https://doi.org/10.3889/oamjms.2021.5966>
- ORGANIZACIÓN MUNDIAL DEL TURISMO (OMT). (2005). *Indicadores de desarrollo sostenible para los destinos turísticos*. Madrid, España:OMT.



- ORGAZ, F. A., & MORALES, P. C. (2016). Ecotourism in rural communities: Analysis of negative impacts to the local population. A case study. *REVESCO Revista De Estudios Cooperativos*, 120, 99-120. doi:10.5209/rev\_REVE.2016.v120.49155
- PIZAM, A. (1978). Tourism's impacts: The social costs to the destination community as perceived by its residents. *Journal of Travel Research*, 16(4), 8-12. <https://doi.org/10.1177/004728757801600402>
- RAFI, F., & HERDIANSYAH, H. (2020). The impact of koja cliff development on social-cultural and economic: Case of community-based tourism, banten, indonesia. *Geojournal of Tourism and Geosites*, 28(1), 164-174. <https://doi.org/10.30892/gtg.28113-460>
- RASOOLIMANESH, S. M., RINGLE, C. M., JAAFAR, M., & RAMAYAH, T. (2017). Urban vs. rural destinations: Residents' perceptions, community participation and support for tourism development. *Tourism Management*, 60, 147-158. <https://doi.org/10.1016/j.tourman.2016.11.019>
- RUIZ, M. A., PARDO, A., & MARTÍN, R. S. (2010). Models of equations structural. [Modelos de ecuaciones estructurales] *Papeles Del Psicologo*, 31(1), 34-45. Retrieved from [www.scopus.com](http://www.scopus.com)
- SÁNCHEZ-JIMÉNEZ A., MORALES-RAMÍREZ A., SAMPER-VILLARREAL J., SÁNCHEZ-NOGUERA C. (2014). Percepción comunitaria y procesos de Gestión Integrada de Zonas Costeras en el Pacífico Norte de Costa Rica. *Revista Biología Tropical (Int. J. Trop. Biol. ISSN-0034-7744) Vol. 62 (Suppl. 4): 139-149, December 2014*
- SÁNCHEZ-PRIETO, M. C., LUNA-GONZÁLEZ, A., ESPINOZA-TENORIO, A., & GONZÁLEZ-OCAMPO, H. A. (2021). Planning ecotourism in coastal protected areas; projecting temporal management scenarios. *Sustainability (Switzerland)*, 13(14) <https://doi.org/10.3390/su13147528>
- SAQIB, N., YAQUB, A., AMIN, G., KHAN, I., FARIDULLAH, AJAB, H., ZEB, I. & AHMAD, D. (2019). The impact of tourism on local communities and their environment in Gilgit Baltistan, Pakistan: a local community perspective. *Environmental & Socio-economic Studies*, 7(3) 24-37. <https://doi.org/10.2478/environ-2019-0015>
- SARI, P., MUNANDAR, A., & FATIMAH, I. S. (2018). Perception of place attachment between cultural heritage in Yogyakarta city. Paper presented at the IOP Conference Series: Earth and Environmental Science, 179(1) <https://doi.org/10.1088/1755-1315/179/1/012012>
- SECRETARÍA NACIONAL DE PLANIFICACIÓN Y DESARROLLO (SENPLADES). (2010). Proyecciones referenciales de la población a nivel cantonal y parroquial. A partir del Censo de Población y viviendas 2010 por el Instituto Nacional de Estadísticas y Censo.
- SERRANO-MACÍAS, M. I., & ÁLVAREZ-GÁLVEZ, J. (2017). Educación y turismo cultural en España: Identificación de perfiles turísticos mediante la aplicación de árboles de decisión. *Empiria. Revista de Metodología de Ciencias Sociales*, (38), 127-150. <https://doi.org/10.5944/empiria.38.2018.19714>
- SHARPLEY, R. (2014). Host perceptions of tourism: A review of the research. *Tourism Management*, 42, 37-49. <https://doi.org/10.1016/j.tourman.2013.10.007>
- SONDITA, M. F. A., SUNUDDIN, A., HESTIRIANOTO, T., DARMANSYAH, S., KAMAL, M. M., MUNIB, A. A., . . . ARKHAM, M. N. (2020). Community leader perspectives on the utilization of seagrass ecosystem for marine tourism in Toli-toli, Central Sulawesi, Indonesia. Paper presented at the IOP Conference Series: Earth

- and Environmental Science, 420(1) <https://doi.org/10.1088/1755-1315/420/1/012029>  
Retrieved from [www.scopus.com](http://www.scopus.com)
- UNHASUTA, S., SASAKI, N., & KIM, S. M. (2021). Impacts of tourism development on coastal communities in Cha-am beach, the gulf of thailand, through analysis of local perceptions. *Sustainability (Switzerland)*, 13(8) <https://doi.org/10.3390/su13084423>
- YU, C. -, HUANG, Y. -, YEH, P. -, & CHAO, P. -. (2017). Residents' attitudes toward island tourism development in Taiwan. *Island Studies Journal*, 12(2), 159-176. <https://doi.org/10.24043/isj.32>
- YUDHOYONO, E. B., SIREGAR, H., ACHSANI, N. A., & IRAWAN, T. (2021). The impact of tourism on the economy and community welfare in labuan bajo area, indonesia. *International Journal of Sustainable Development and Planning*, 16(2), 385-393. <https://doi.org/10.18280/IJSDP.160219>
- MOISESCU, O. I., GIC , O. A., CORO , M. M., & YALLOP, A. C. (2019). The UNTOLD story: Event tourism's negative impact on residents' community life and well-being. *Worldwide Hospitality and Tourism Themes*, 11(5), 492-505. <https://doi.org/10.1108/WHATT-06-2019-0036>